

Рейка кабельная для цоколя XL-CR

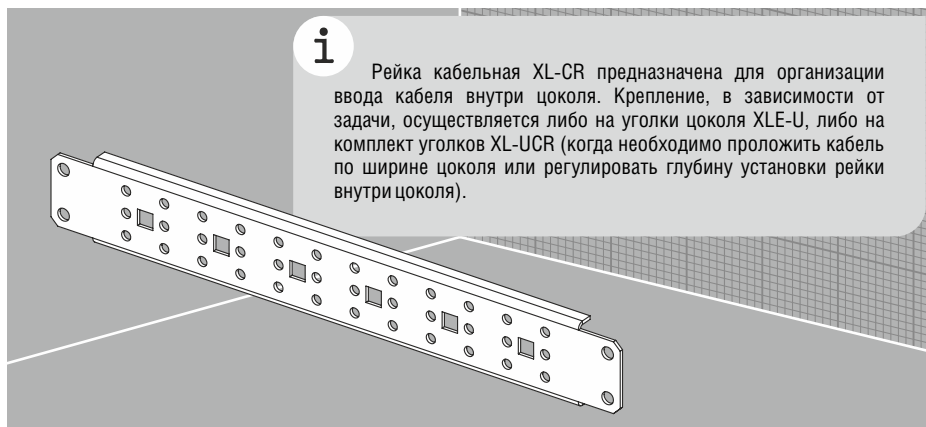

i Рейка кабельная XL-CR предназначена для организации ввода кабеля внутри цоколя. Крепление, в зависимости от задачи, осуществляется либо на уголки цоколя XLE-U, либо на комплект уголков XL-UCR (когда необходимо проложить кабель по ширине цоколя или регулировать глубину установки рейки внутри цоколя).

Код	Высота, мм	Длина, В, мм	Толщина, мм	Вес, кг	Кол-во в упаковке, шт
XL-CR4	47	340	10	1,68	6
XL-CR6	47	540	10	2,76	6
XL-CR8	47	740	10	3,84	6
XL-CR10	47	940	10	4,86	6
XL-CR12	47	1140	10	5,94	6

Технические характеристики

Материал: листовая сталь
Поверхность: цинковое покрытие
Комплект поставки: рейка кабельная для цоколя, 6 шт. + к-т крепления, упаковка

Комплект уголков для кабельной рейки XL-UCR



i Комплект XL-UCR состоит из двух типов уголков (по 2шт каждого в комплекте) и предназначен для прокладывания кабеля по кабельной рейке XL-CR, а также для ее позиционирования по глубине. Крепление осуществляется на боковую часть цоколя. Подбор осуществляется по типоразмеру боковой части цоколя.

Код	Высота, мм	Длина, С, мм	Ширина, мм	Вес, кг	Кол-во в упаковке, шт
XL-UCR4	20	218	28	0,34	4
XL-UCR6	20	418	28	0,56	4
XL-UCR8	20	618	28	0,76	4
XL-UCR10	20	818	28	0,96	4
XL-UCR12	20	1018	28	1,18	4

Технические характеристики

Материал: листовая сталь
Поверхность: цинковое покрытие
Комплект поставки: комплект уголков для кабельной рейки, 4 шт. + к-т крепления, упаковка



Рис. 1



Рис. 2

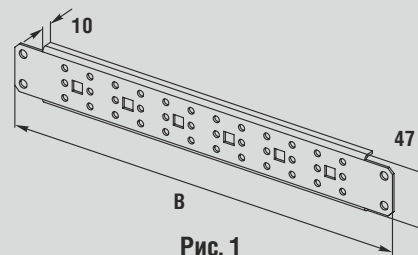

Рис. 3

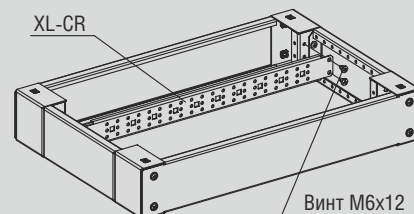

Рис. 4

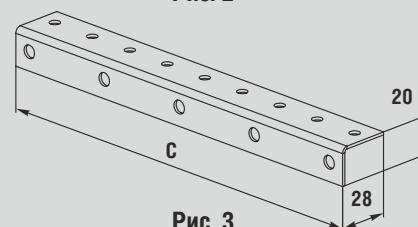

Рис. 5

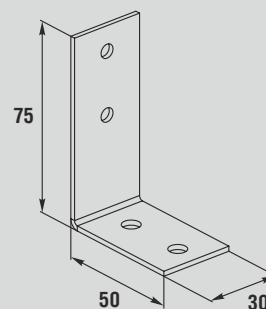
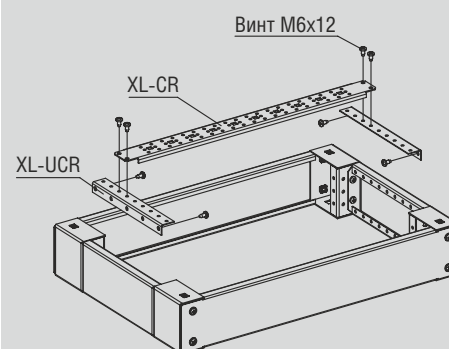
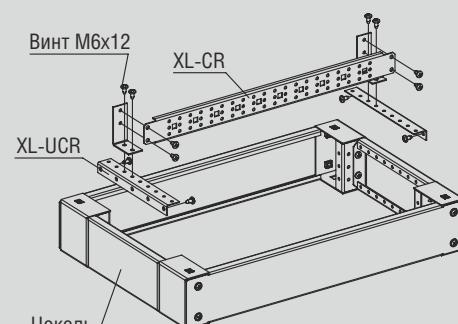

Рис. 6