

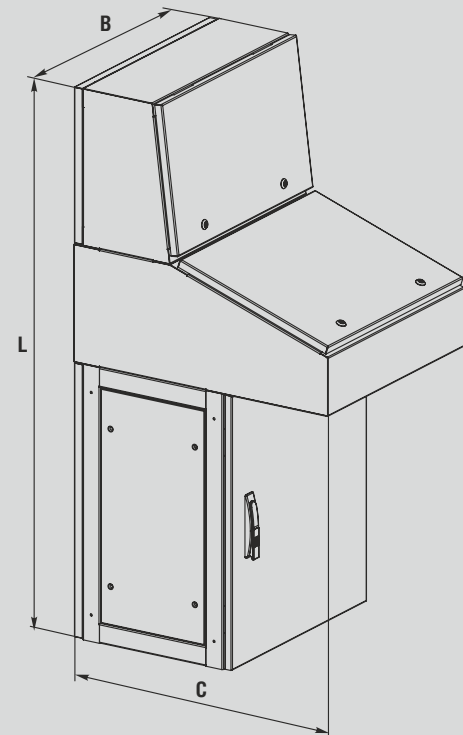

Standpulte-Schaltschranksysteme XLPUIt

IP
55

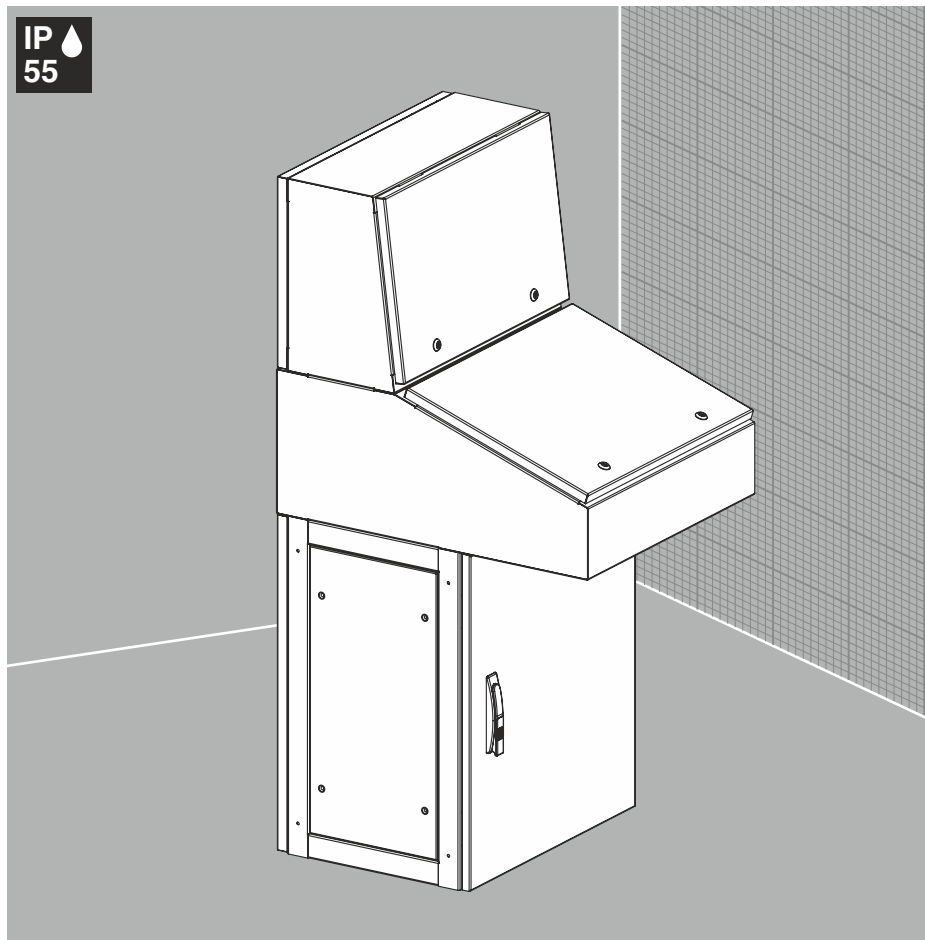

Technische Eigenschaften

- Schutzart:** IP55, IK10
- Konstruktionsart:** Gruppenbauweise
- Material:** Stahlblech
- Oberfläche:** RAL 7035 Pulver-Strukturlackierung
- Dichtung:** Tür und Kabeleinführungsplatte: Schaum Polyurethan
- Lieferumfang:**
- Pultoberteil XLPU-UP:** Gehäuse, abschließbarer Deckel scharniert, mit seitlicher bzw. oberen Abdeckung (incl. Deckelaufsteller), Rückwand, Boden offen für Kabeleinführung, Schlüssel, Verpackung
 - Pultmittelteil XLPU-M:** Gehäuse, abschließbarer Pultdeckel hinten scharniert, 2x Aufsteller mit automatischer Verriegelung, Pultdeckel, Öffnung zur Kabeldurchführung im Gehäuseboden, Schlüssel, Verpackung
 - Pultunterteil XLPU-DN:** Gehäuse oben offen, Tür bzw. Doppeltür mit Stangenverschluß, Montageplatte, Boden offen für individuelle Kabeleinführung, Rückwand, 2x Seitenwände, Erdungsset, Schlüssel, Verpackung
- Optionen:** Spezielle Farbe, Sondergrößen
- Zubehör:** Weitere technische Informationen finden "Systemausbau"
- Zeichnung:** Seite №110, 111, 112

Höhe L, mm	Breite B, mm	Tiefe C, mm	Best.-Nr.
Pultoberteil XLPU-UP			
400	600	300	XLPU-UP462
400	800	300	XLPU-UP482
400	1000	300	XLPU-UP4102
400	1200	300	XLPU-UP4122
400	1400	300	XLPU-UP4142
400	1600	300	XLPU-UP4162
Pultmittelteil XLPU-M			
300	600	700	XLPU-M367
300	800	700	XLPU-M387
300	1000	700	XLPU-M3107
300	1200	700	XLPU-M3127
300	1400	700	XLPU-M3147
300	1600	700	XLPU-M3167
Pultunterteil XLPU-DN			
700	600	400	XLPU-DN764
700	600	600	XLPU-DN766
700	800	400	XLPU-DN784
700	800	600	XLPU-DN786
700	1000	400	XLPU-DN7104
700	1000	600	XLPU-DN7106
700	1200	400	XLPU-DN7124
700	1200	600	XLPU-DN7126
700	1400	400	XLPU-DN7144
700	1400	600	XLPU-DN7146
700	1600	400	XLPU-DN7164
700	1600	600	XLPU-DN7166

