

Фиксатор концевого выключателя L-FKV

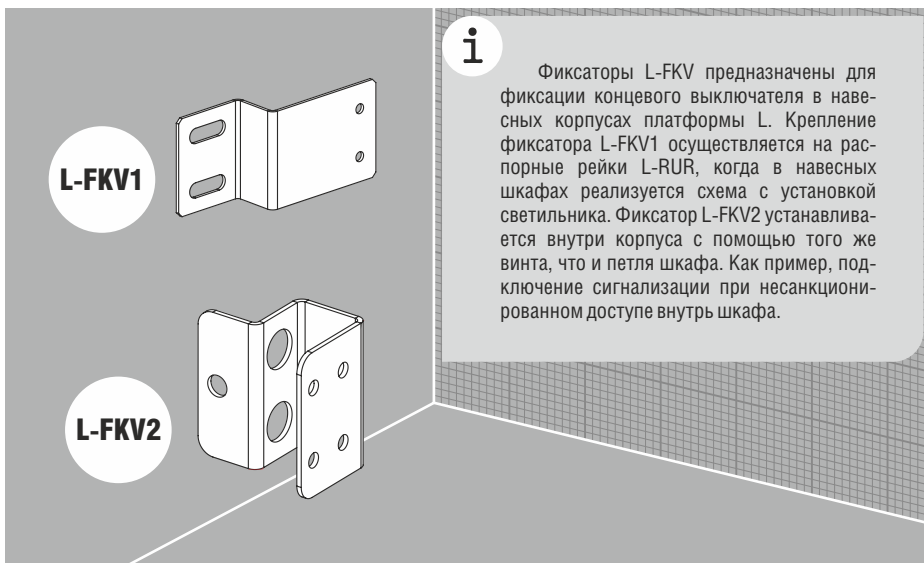

i Фиксаторы L-FKV предназначены для фиксации концевого выключателя в навесных корпусах платформы L. Крепление фиксатора L-FKV1 осуществляется на распорные рейки L-RUR, когда в навесных шкафах реализуется схема с установкой светильника. Фиксатор L-FKV2 устанавливается внутри корпуса с помощью того же винта, что и петля шкафа. Как пример, подключение сигнализации при несанкционированном доступе внутрь шкафа.



Рис. 1

Технические характеристики

Материал:	листовая сталь
Поверхность:	цинковое покрытие
Комплект поставки:	фиксатор + к-т крепления, упаковка

Код	Вес, кг	Кол-во в упаковке, шт.
L-FKV1	0,6	1
L-FKV2	0,4	1

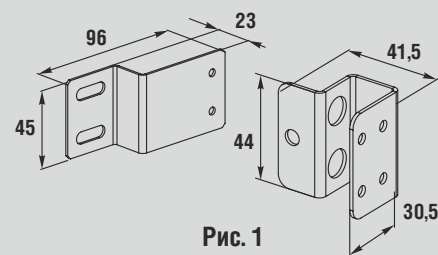

Рис. 2



Рис. 2.1

Фиксатор двери для компактных шкафов L-DS

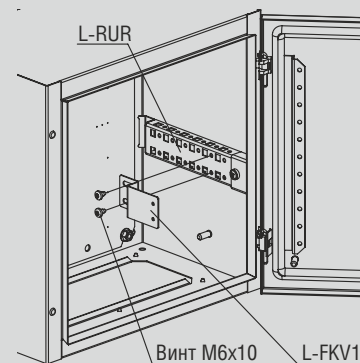

i Фиксатор двери для компактных шкафов L-DS предназначен для ограничения угла открывания двери и ее фиксации под заданным углом.

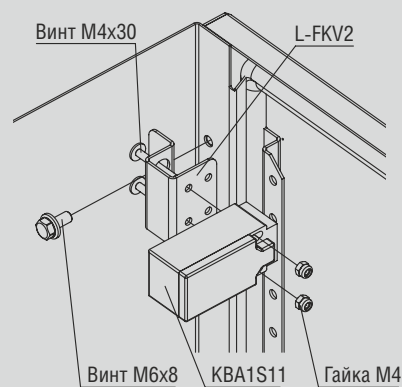
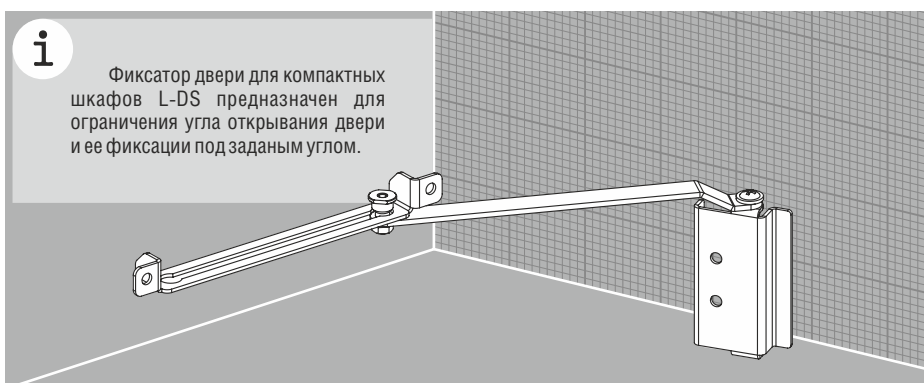
Технические характеристики

Материал:	листовая сталь
Поверхность:	цинковое покрытие
Комплект поставки:	фиксатор + к-т крепления, упаковка

Код	Вес, кг	Кол-во в упаковке, шт.
L-DS	0,3	1

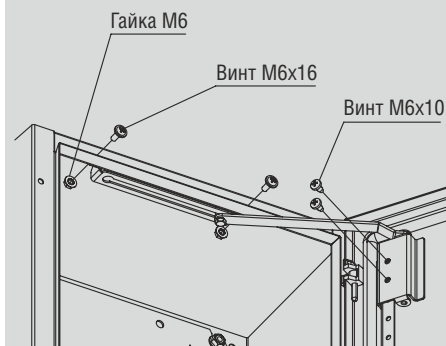

Рис. 3